

Ø 45 x 45 mm

- Zweifach-Haken aus massivem, keimreduzierendem und pflegeleichtem Edelstahl (Chromnickelstahl WN 1.4305), matt geschliffen.  
Weitere lieferbare Oberflächen: siehe unten.
- Verdeckte, diebstahlhemmende Zweipunkt-Wandrosetten-Befestigung.
- Halterdurchmesser 16 mm  
Länge 45 mm
- Montage mit zwei Schrauben.
- Lieferung einschließlich Befestigungsmaterial.
- Gewicht, einschließlich Einzelverpackung: 0,6 kg



## Textvorschlag für Ausschreibungen:

Zweifach-Haken aus massivem Edelstahl (Chromnickelstahl WN 1.4305), matt geschliffen, für Aufputz-Montage. Verdeckte, diebstahlhemmende Zweipunkt-Wandrosetten-Befestigung. Lieferung einschließlich Befestigungsmaterial.

Abmessungen Ø 45 x 45 mm

Artikel Nr. AC216

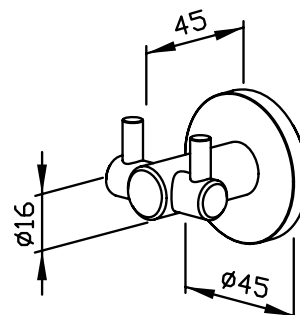

Lieferbare Oberflächen	Ident-Nr.
matt geschliffen (standard)	702 216
hochglanzpoliert	732 216