

DISTRIBUTEUR DE SERVIETTES À MONTER DERRIÈRE MIROIR WP176



298 x 360 x 120 mm

env. 500 serviettes en papier

- Distributeur de serviettes en acier inoxydable (acier au nickel-chrome EN 1.4301) robuste, réducteur de germes et d'entretien facile.
- À monter derrière miroir installé sur site.
- Boîtier intégralement en acier inoxydable ; tous les angles entièrement soudés, surfaces visibles mates rectifiées et brossées.
- Avec ouverture emboutie pour extraction aisée du papier.
- Prévue pour env. 500 serviettes en papier courantes, pliées en accordéon.
Dimensions du papier (plié) : 240-250 mm x 100-115 mm. Rechargeable, accès par clapets à ressort par le bas.
- Montage : avec quatre vis.
Profondeur sous-structure : au moins 120 mm.
Hauteur au-dessus de plan de vasque : au moins 160 mm.
- Article livré avec matériel de fixation, indicateur autocollant « Papier » et un paquet de mouchoirs en papier.
- Poids, emballage individuel inclus : 4,4 kg



Proposition de texte pour les spécifications :

Distributeur de serviettes en acier inoxydable (acier au nickel-chrome EN 1.4301) pour montage derrière miroir. Boîtier intégralement en acier inoxydable ; tous les angles entièrement soudés, surfaces visibles mates rectifiées et brossées. Avec ouverture d'extraction de papier emboutie, quantité de remplissage env. 500 serviettes en papier. Rechargeable, accès par clapets à ressort par le bas. Article livré avec matériel de fixation, indicateur autocollant « Papier » et un paquet de mouchoirs en papier.

Dimensions : 298 x 360 x 120 mm

Réf. art. WP176

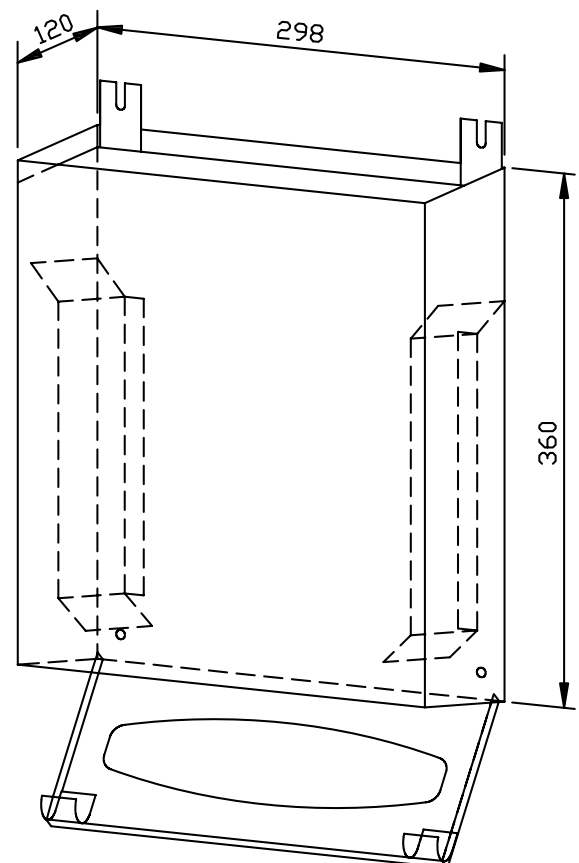

Surface disponible	Réf.
mat rectifié	727 060

Ernst Wagner GmbH & Co. KG

Ernst-Abbe-Straße 21 · D-72770 Reutlingen · Tel.: +49712151539-0 · Fax: -20
info@wagner-ewar.de · www.wagner-ewar.de

WAGNER
EWAR