

298 x 450 x 510 mm

Fassungsvermögen ca. 43 l

- Abfallbehälter aus robustem, keimreduzierendem und pflegeleichtem Edelstahl (Chromnickelstahl WN 1.4301).
- Ganzedelstahlgehäuse; Sichtflächen matt geschliffen und gebürstet. Weitere lieferbare Oberflächen: siehe unten.
- Ausgestattet mit herausnehmbarem Gitterkorb. Fassungsvermögen ca. 43 l. Zugänglich über abschließbare Türe. Abfalleinwurf von oben durch optionalen Einwurfring oder Einwurfklappe.
- Zylinderschloss gleichschließend aus korrosionsbeständigem Zinkdruckguss.
- Verschleißteile modular austauschbar.
- Montage: Mit vier Schrauben durch Schlüssellöcher und ein optionales Anti-Diebstahl-Loch in der Rückwand bodenfrei unter Waschtisch, oder optional mit Wandkonsole oder Bodensockel gegen Mehrpreis.
- Lieferung einschließlich Befestigungsmaterial.
- Gewicht, einschließlich Einzelverpackung: 8,0 kg



Textvorschlag für Ausschreibungen:

Abfallbehälter aus Edelstahl (Chromnickelstahl WN 1.4301) für Untertisch-Montage. Ganzedelstahlgehäuse; alle Ecken voll verschweißt, Sichtflächen matt geschliffen und gebürstet. Ausgestattet mit herausnehmbarem Gitterkorb. Fassungsvermögen ca. 43 l. Zugänglich über abschließbare Türe. Abfalleinwurf von oben durch optionalen Einwurfring oder Einwurfklappe. Lieferung einschließlich Befestigungsmaterial.

Abmessungen 298 x 450 x 510 mm

Artikel Nr. WP198

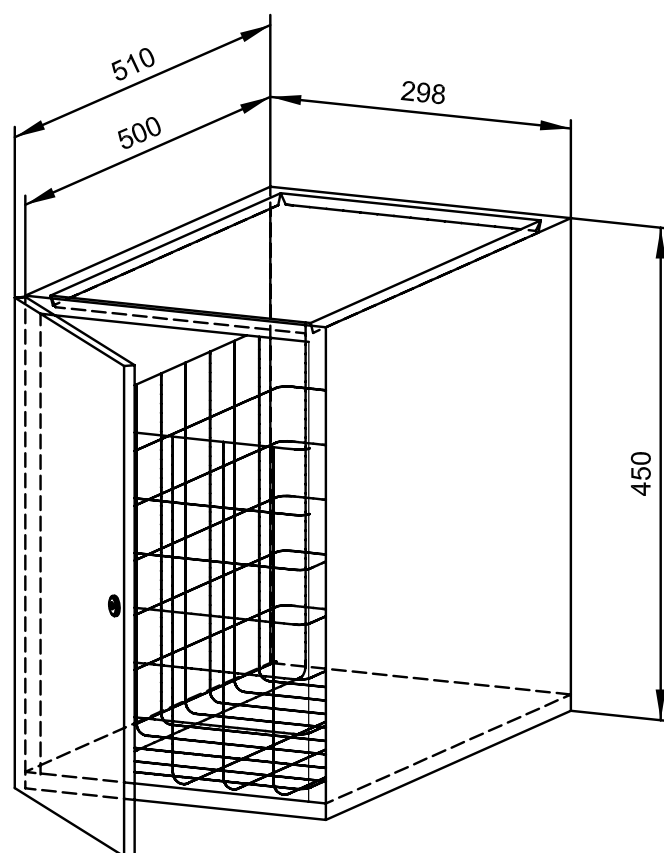

Zubehör

Ident-Nr.

Bodensockel (bitte Maße angeben) 735 630

Wandkonsole (bitte Maße angeben) 727 652

Einwurfring WP159 727 080

Lieferbare Oberflächen

Ident-Nr.

matt geschliffen (standard) 828 180

hochglanzpoliert 831 180

(farbige) Kunststoff-Pulverbeschichtung 829 180