

BATTANT D'INTRODUCTION AVEC CADRE DE MONTAGE WP136

SÉRIE
A

326 x 173 x 10 mm

- Battant d'introduction coupe-feu à fermeture automatique avec cadre de montage, en acier inoxydable (acier au nickel-chrome EN 1.4301) robuste, réducteur de germes et d'entretien facile.
- Entièrement construit en acier inoxydable ; surfaces visibles mates rectifiées et brossées. Autres surfaces disponibles : voir ci-dessous.
- Montage : avec quatre vis intérieures latérales.
- Cotes de montage 282 x 155 mm
- Article livré avec matériel de fixation.
- Poids, emballage individuel inclus : 0,8 kg



Proposition de texte pour les spécifications :

Battant d'introduction coupe-feu à fermeture automatique avec cadre de montage, en acier inoxydable (acier au nickel-chrome EN 1.4301) pour montage frontal sur plan vasque. Entièrement construit en acier inoxydable ; surfaces visibles mates rectifiées et brossées. Article livré avec matériel de fixation.

Dimensions 326 x 173 x 10 mm

Réf. art. WP136

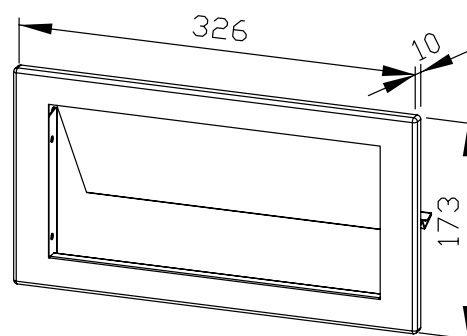

Surfaces disponibles	Réf.
mat rectifié (standard)	764 657
poli	731 657
(coloré) plastifié	728 657

Ernst Wagner GmbH & Co. KG

Ernst-Abbe-Straße 21 · D-72770 Reutlingen · Tel.: +49712151539-0 · Fax: -20
info@wagner-ewar.de · www.wagner-ewar.de

WAGNER
EWAR